



ARPÈGE

technique



CERENN
imaginez votre espace

ARPÈGE

technique

La cloison ARPÈGE est une cloison amovible à ossature aluminium d'épaisseur 74 mm ou 100 mm. Elle est fabriquée aux dimensions et aux décors spécifiques à chaque chantier.

Performances acoustiques obtenues en laboratoire :
Rw entre 33 dB et 52 dB, en fonction des configurations d'isolation.

Les différentes versions sont entièrement compatibles entre elles.

Verre ou plein parcloisé - Cloison d'épaisseur 74 mm constituée d'une âme isolante et de deux parements.

Hauteur sous plafond jusqu'à 3000 mm, largeur des modules standards 1200 mm, entre axes de trames - existe aussi en épaisseur 100 mm pour des hauteurs jusqu'à 4500 mm.

Verre bord à bord - Cloison d'épaisseur constituée de vitrages simples ou doubles d'épaisseur 10 mm - 12 mm (suivant hauteur sous plafond), sans ossature verticale.

Hauteur sous plafond jusqu'à 3300 mm (selon accessibilité).

Largeur des modules jusqu'à 1200 mm, entre axes de trames.

Verre ou plein clipé - Hauteur sous plafond jusqu'à 2700 mm en standard.

Largeur des modules jusqu'à 1200 mm, entre axes de trames.

ARPÈGE Verre ou plein parcloisé

Verre

en simple ou double vitrage clair ou sablé, feuilleté ou trempé d'épaisseur 6 à 8 mm.

Plein

plâtre (13 mm), aggloméré (12 mm) ou Fermacel finition vinyle, mélaminé, placage bois.

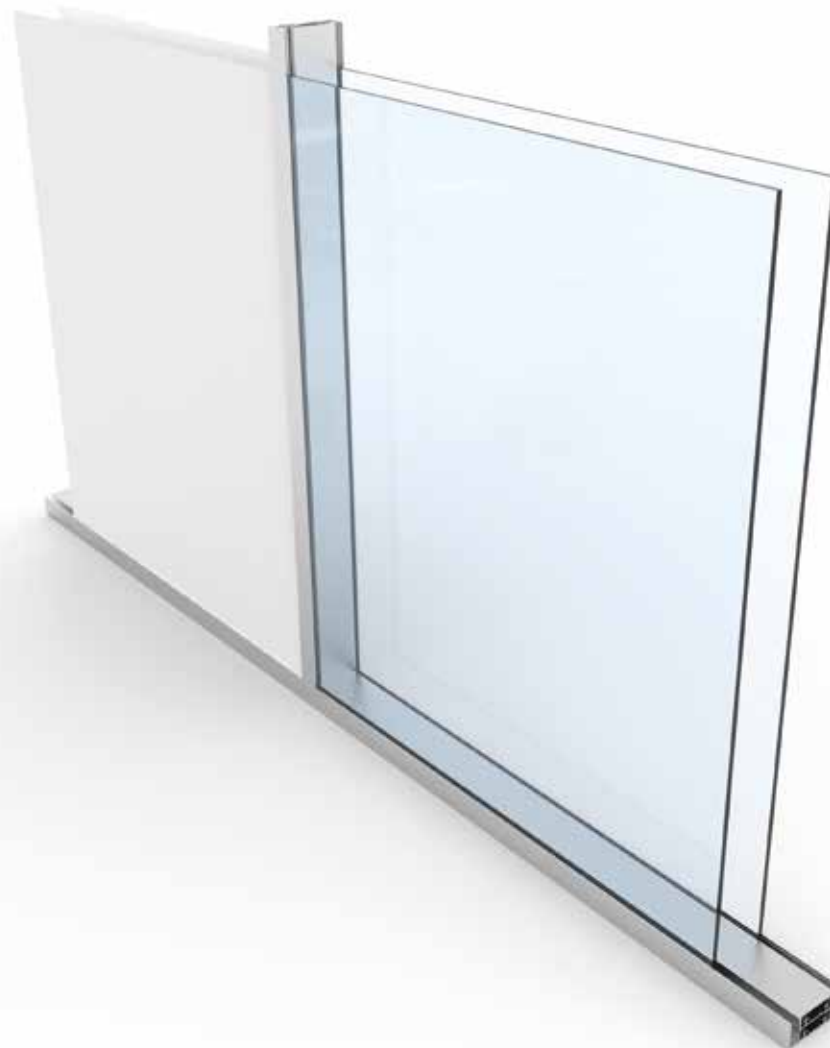
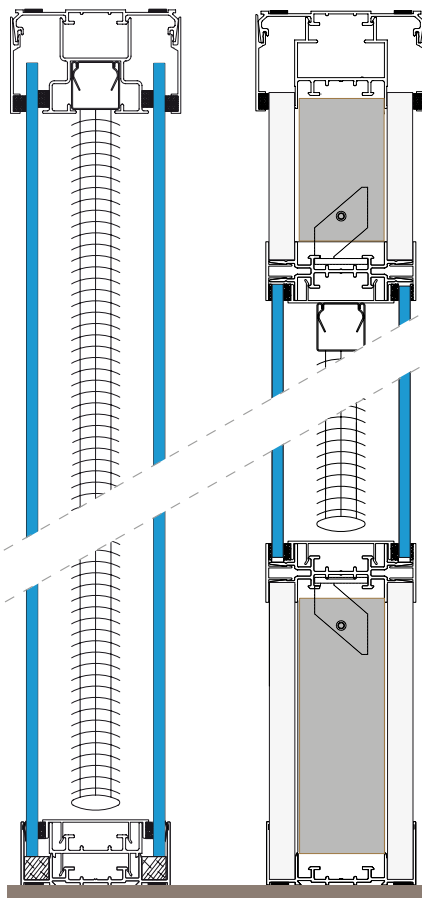
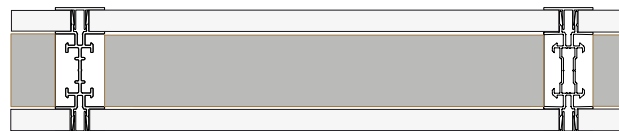



ARPÈGE Verre bord à bord

Vitrage clair ou sablé à bords chanfreinés.

Le joint entre les vitrages est traité avec un adhésif double-face 6x2 répondant aux tests de choc et déformation cités dans le DTU 35-1.

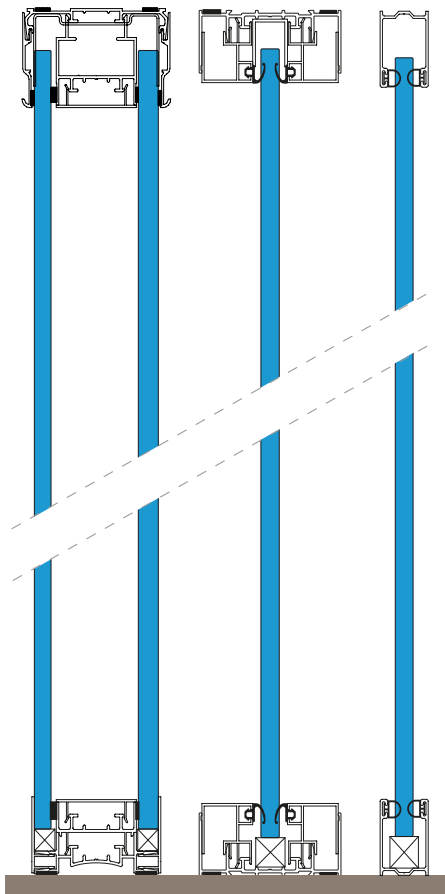
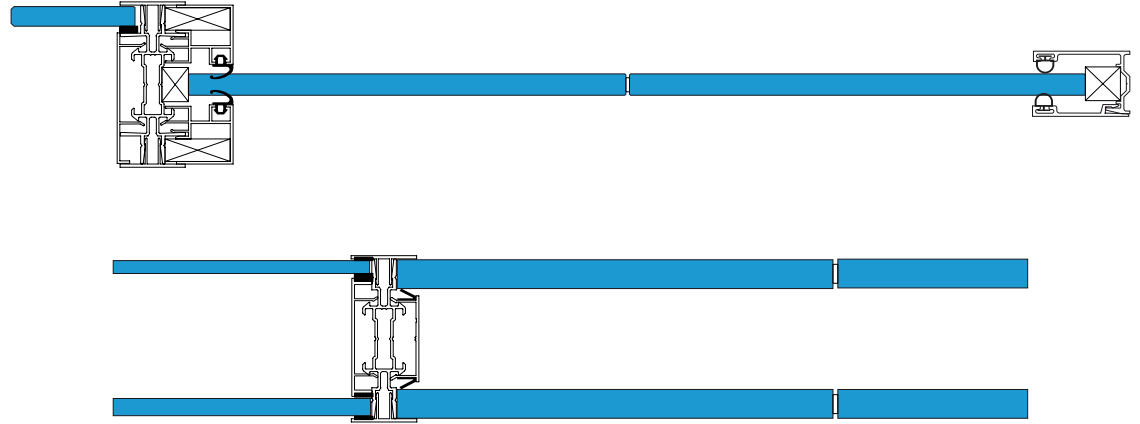



ARPÈGE Verre ou plein clipé

Verre

double vitrage clair ou sablé, trempé d'épaisseur 8 mm. Les vitrages et panneaux, viennent en appui sur un joint isophonique de 6 mm et sont maintenus par des rosaces clipsables, distance maxi entre 2 Rosaces 1200 mm environ. Les vitrages ainsi que les éléments pleins sont assemblés sans couvrir joint, et affleurants entre eux.

Plein

Panneaux mélaminés, stratifiés ou plaqués bois 12 mm avec chants bordés verticaux.

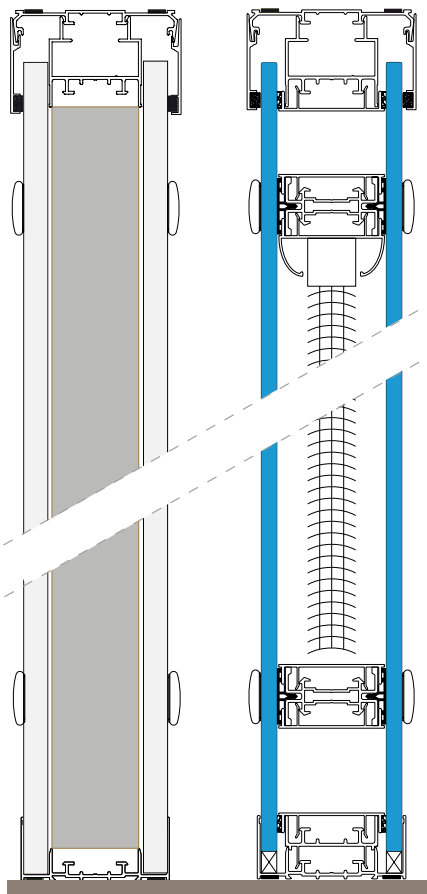
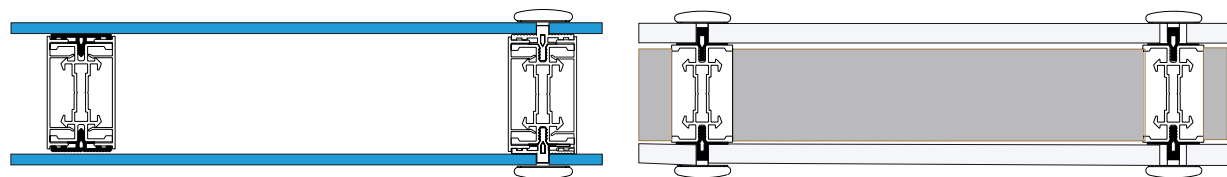



ARPÈGE Poteaux d'angles

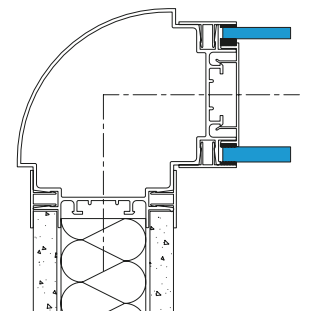
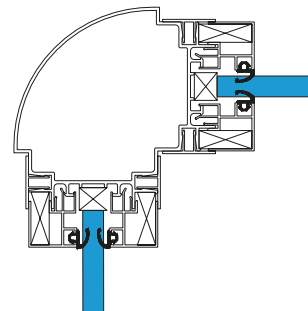
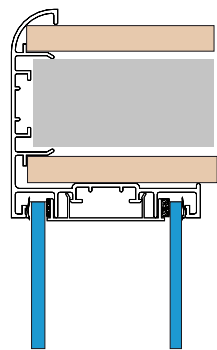
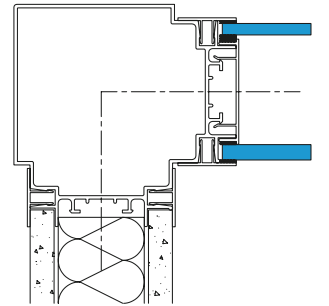
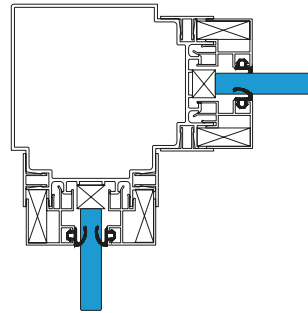
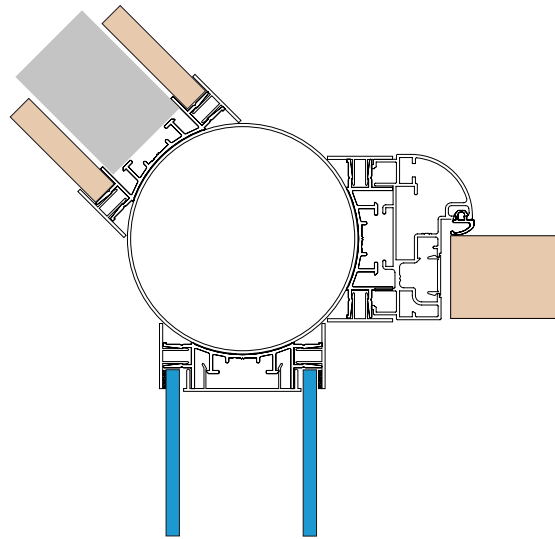
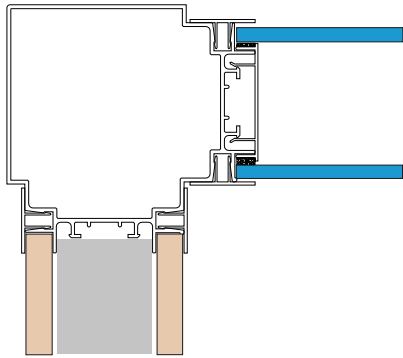
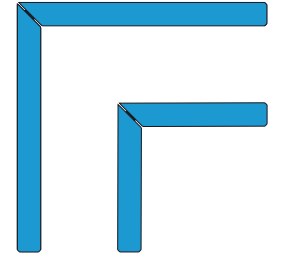
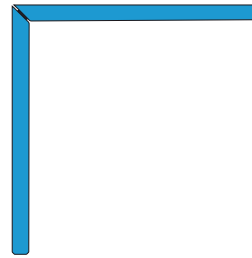
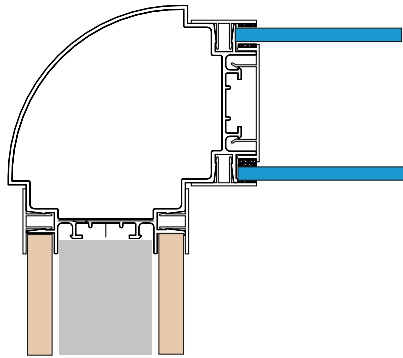

Poteaux de tête de cloison

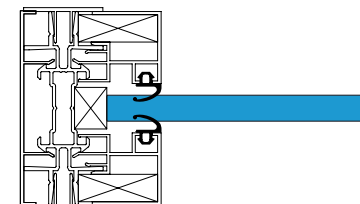
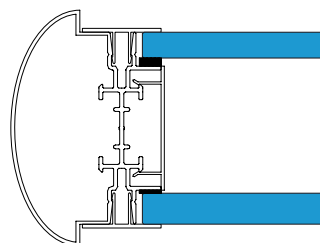
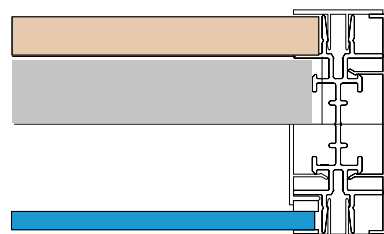
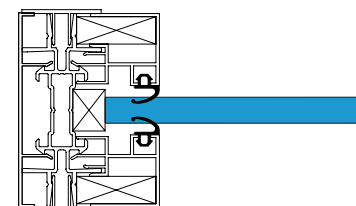
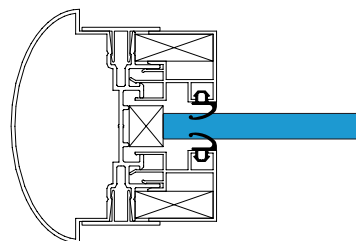
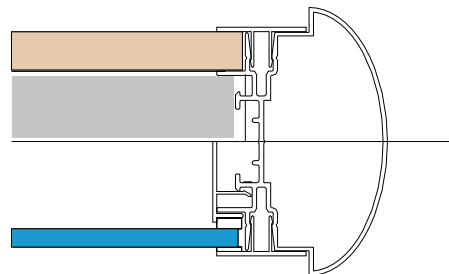

Liaisons, angles et poteaux

Parclosé

Les liaisons sol plafond sont assurées par des lisses aluminium munies de joints d'étanchéité.

La hauteur des lisses varie de 33 mm à 50 mm.
Angles : à 90°, et multidirectionnels (2 ou 3 directions).

Poteaux de départ : droits ou multidirectionnels.
Poteaux de tête : plats ou arrondis.

Tous les profils apparents sont laqués avec une poudre thermodurcissable.

Bord à bord

Pour la version double vitrage, les liaisons sol et plafond sont assurées par des lisses aluminium de 33 à 50 mm de hauteur, munies de joints d'étanchéité.

Pour la version simple vitrage nous pouvons utiliser des profils qui centrent le vitrage sur les lisses de 33 et de 50. Il existe aussi un profil de 40 x 27 mm qui permet de réaliser des solutions simple vitrage.

Angles : à 90°, et multidirectionnels (2 ou 3 directions).
Poteaux de départ : droits ou multidirectionnels.
Poteaux de tête : plats ou arrondis.

Tous les profils apparents sont laqués avec une poudre thermodurcissable.

Clipé

Les liaisons sol plafond sont assurées par des lisses aluminium munies de joints d'étanchéité. La hauteur des lisses varie de 33 mm à 50 mm.

Angles : à 90°, et multidirectionnels (2 ou 3 directions).
Poteaux de départ : droits ou multidirectionnels.
Poteaux de tête : plats ou arrondis.

Tous les profils apparents sont laqués avec une poudre thermodurcissable.

ARPÈGE Départs

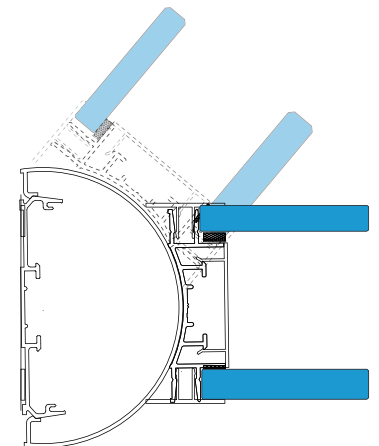
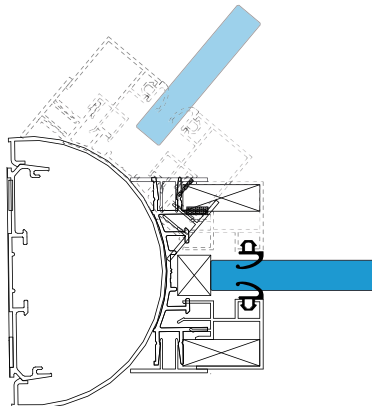
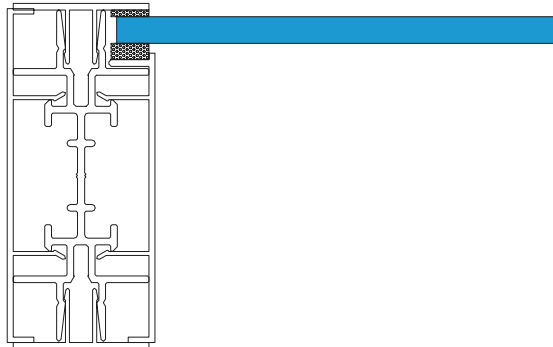
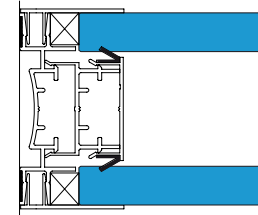
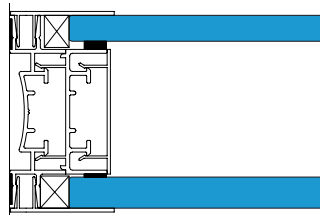
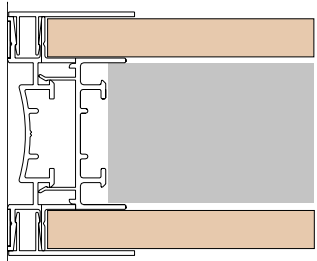
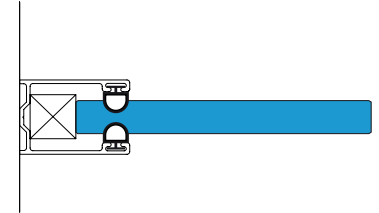
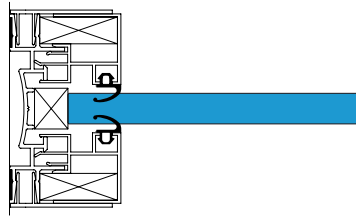
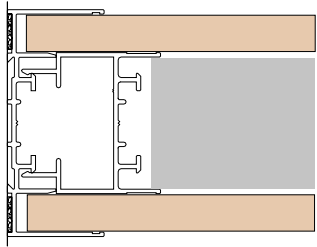

Intersections

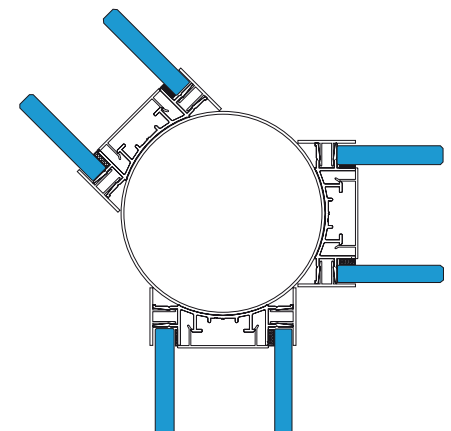
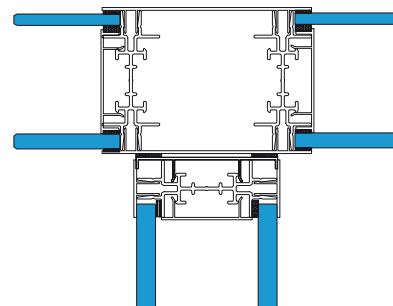
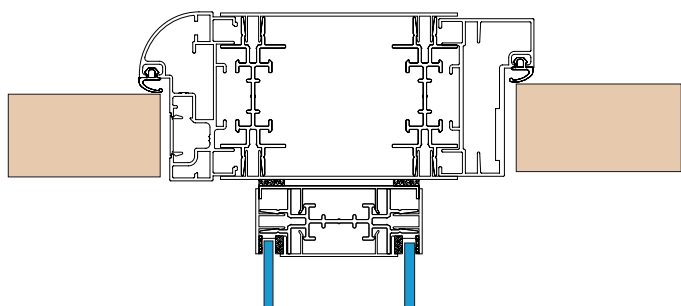
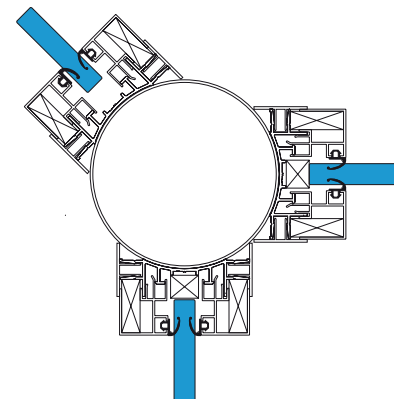
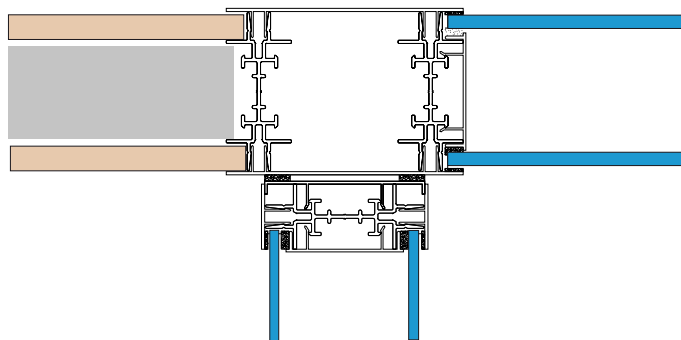
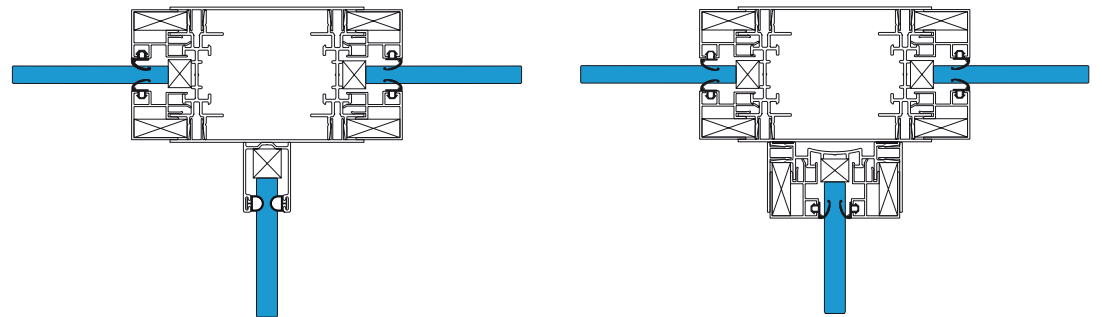
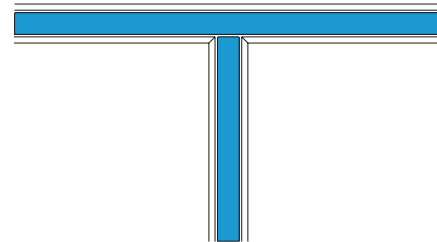
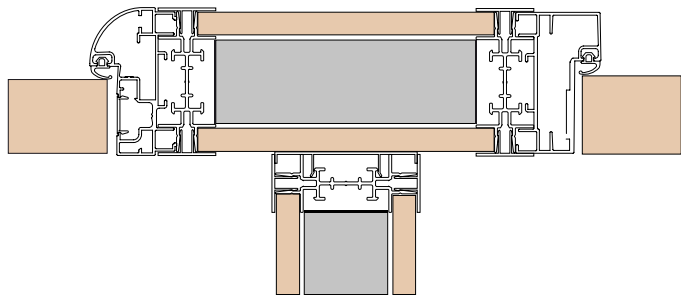

ARPÈGE

Fixations

Equerre de traverse droite ou gauche

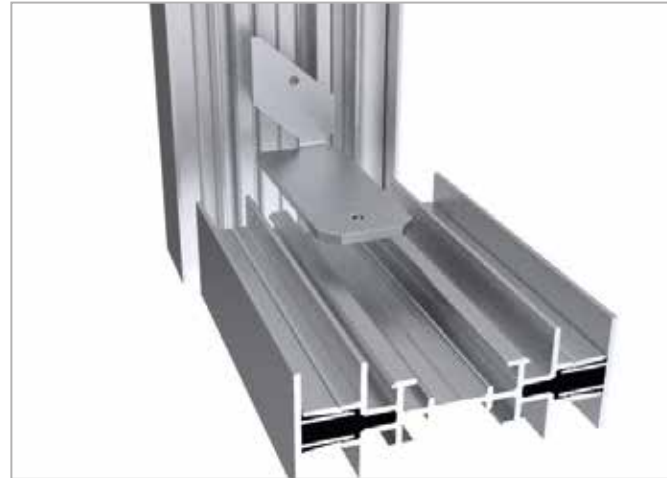

Equerre de liaison poteau droite ou gauche

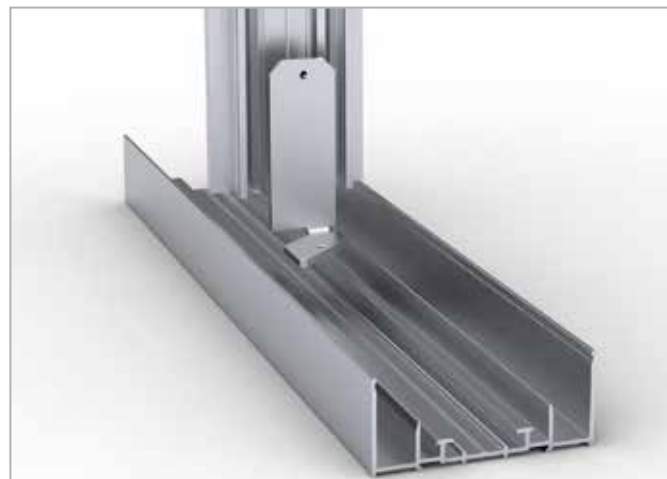

Equerre de pied d'hubriserie



Fixation par rosace

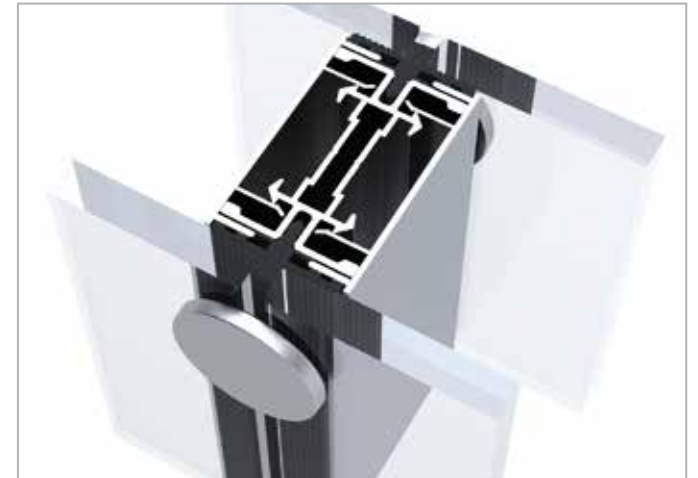
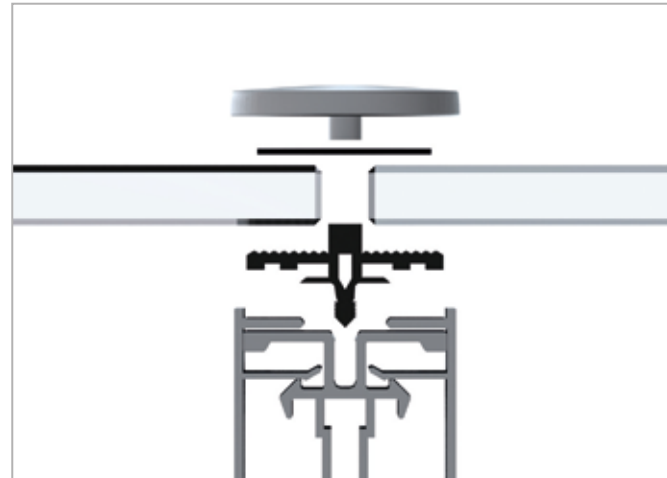

Options

Parclosé

Interrupteur, plinthe électrique en lisse horizontale ou en poteau vertical, gâche électrique.

Stores vénitiens à lame de 25 mm, sablage des parties vitrées. Accroche tableaux, panneaux magnétiques, écrivain, module de transfert d'air.

Bord à bord

Plinthe électrique en lisse horizontale ou en poteau vertical.

Sablage ou sérigraphie des parties vitrées. Accroche tableaux translucides.

Clipé

Joint vif sur module plein avec rosaces (hors traverses) : la largeur du joint creux est de 6mm.

Interrupteur, plinthe électrique en lisse horizontale ou en poteau vertical, gâche électrique. Stores vénitiens à lame de 25 mm, sablage des parties vitrées.

NOS SOLUTIONS

Les cloisons CERENN sont pensées, conçues et fabriquées en France sur nos sites de Rimaucourt (Champagne-Ardenne) et de Sarre-Union (Alsace). Nos équipes, 200 femmes et hommes experts et passionnés, veillent à l'extrême qualité de nos productions.

Nos cloisons amovibles sont composées de parois interchangeables qui permettent une évolution rapide et agile de vos espaces de travail. La permutation des éléments ou le déplacement des cloisons peuvent être répétés à l'infini. Nos tests de fonctionnement effectués vous assurent un usage courant pendant plus de 20 ans.

Nos cloisons se démontent sans impact sur l'environnement. Leurs composants sont systématiquement recyclables; l'acier et l'aluminium sont refondus après calibrage et broyage. Le bois est recyclé pour la fabrication de panneaux de particules.



CERENN
imaginez votre espace

Avec nos solutions, nous élargissons le champ des possibles.
Avec nos collections, nous aménageons vos espaces en veillant au bien-être de leurs occupants.
Avec CERENN, vous pouvez vraiment rêver vos espaces.
Nous ne cloisonnons pas l'imagination.

cerenn.com